

AXOS
340 330 320 310

CLAAS

Ein echter Freund.



Passt zu uns.





Ein echter Freund ist da, wenn man ihn braucht. Er packt mit an und fragt nicht lange. Die ganze Familie vertraut seinen Stärken, er wird zu einem unentbehrlichen Begleiter und Helfer. Alle sind sich einig: Ohne ihn geht es nicht.

Ein echter Freund ist zuverlässig und unkompliziert. Jedem fällt es leicht, mit ihm umzugehen. Er macht alles mit: beweglich, vielseitig, ausdauernd, geduldig. Er steckt voller Kraft und Tatendrang. Jeden Tag aufs Neue.

Der AXOS von CLAAS.

Was er anpackt,
macht er richtig.





Je kleiner ein Traktor, desto vielseitiger muss er sein. Gerade im Leistungsbereich bis 100 PS verlangt der Landwirt eine kompakte Maschine, mit der alle im Betrieb anfallenden Arbeiten erledigt werden können.

Unter diesem Aspekt haben wir einen Traktor gebaut, in dessen Entwicklung die gesamte Kompetenz und Erfahrung unseres Unternehmens eingeflossen sind. Wir kennen die Bedürfnisse der Betriebe, haben Landwirten und Fahrern genau zugehört, ihre Anforderungen konsequent umgesetzt. Das Ergebnis wird auch Sie begeistern.

An die Arbeit,
Freunde.





Wendig auf dem Hof.

Der AXOS ist täglich für Sie im Einsatz. Mit seinen kompakten Abmessungen beweist er enorme Flexibilität für vielfältige Aufgaben. Besonders beim Frontlader-Einsatz zeigt er seine Stärken.

Stark im Feld. Komfortabel auf der Straße.

Nutzen Sie seine Fähigkeiten: ideale Gewichtsverteilung und ein besonders langer Radstand. Diese Kombination schafft enorme Zug- und Hubkräfte – und sorgt darüber hinaus für hohen Fahrkomfort auf der Straße.

Individuell ab Werk.

Gestalten Sie sich Ihren AXOS nach Maß, entsprechend Ihren speziellen Anforderungen. Auf Basis der drei Modelle C, CL und CX bietet CLAAS Ihnen eine Vielzahl an Ausstattungsvarianten.

Da kommt Einsatzfreude auf.





Inhalt

Wendig auf dem Hof.	10
Kabine	12
Abmessungen	14
Frontlader	16
Zapfwelle, Hydraulik	20
Stark im Feld.	
Komfortabel auf der Straße.	22
Motor	24
Getriebe	26
Zug- und Hubkraft	28
Fronthubwerk, Frontzapfwelle	30
Individuell ab Werk.	32
Modelle C CL CX	34
Kabinenvarianten	36
Anhängungen	38
Qualität und Entwicklung	40
Wartung	42
Service	44
Technische Daten	46

Wendig auf dem Hof.



Extrem flexibel und beweglich:
kurze Gesamtlänge und kleiner Wendekreis

Mehr Stabilität und Langlebigkeit:
voll integrierte Frontladerkonsolen

Für mehr Komfort und einen höheren Wirkungsgrad:
REVERSHIFT Wendeschaltung

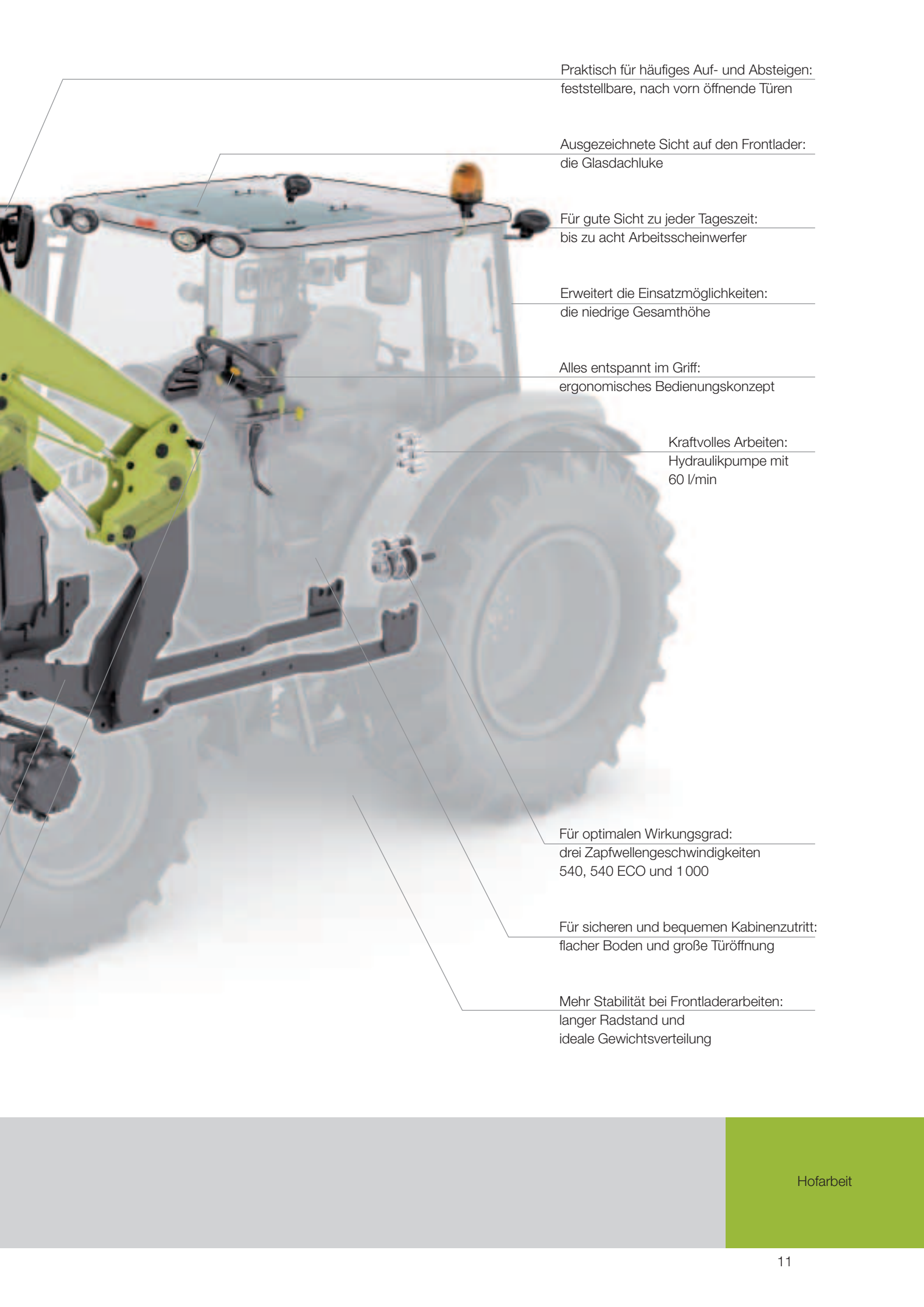

Praktisch für häufiges Auf- und Absteigen:
feststellbare, nach vorn öffnende Türen

Ausgezeichnete Sicht auf den Frontlader:
die Glasdachluke

Für gute Sicht zu jeder Tageszeit:
bis zu acht Arbeitsscheinwerfer

Erweitert die Einsatzmöglichkeiten:
die niedrige Gesamthöhe

Alles entspannt im Griff:
ergonomisches Bedienungskonzept

Kraftvolles Arbeiten:
Hydraulikpumpe mit
60 l/min

Für optimalen Wirkungsgrad:
drei Zapfwellengeschwindigkeiten
540, 540 ECO und 1000

Für sicheren und bequemen Kabinenzutritt:
flacher Boden und große Türöffnung

Mehr Stabilität bei Frontladerarbeiten:
langer Radstand und
ideale Gewichtsverteilung



Machen Sie es sich bequem.

Die großzügige, komfortable Kabine des AXOS ist besonders für gemischte landwirtschaftliche Betriebe entwickelt worden. Breite, nach vorn zu öffnende Türen, stabile Griffe und selbstreinigende Trittstufen erleichtern den Kabinenzugang bei der täglichen Arbeit.

Lassen Sie die Türen ruhig offen.

Stressfreies und angenehmes Arbeiten gehört zu den Stärken des AXOS. Beide Kabinentüren lassen sich um 180° nach vorn öffnen und in dieser Position verriegeln. So haben Sie bei Arbeiten mit häufigem Auf- und Absteigen einen schnellen Zutritt zur Kabine. Da die geöffneten Türen nicht über die Traktorbreite hinausragen, können Sie jederzeit gefahrlos arbeiten.

Konzentrieren Sie sich auf das Wesentliche.

Der AXOS lässt sich intuitiv bedienen und ist damit auch für ungeübte Fahrer ideal: Vom Fahrersitz aus (optional mit Luftfederung) haben Sie die ergonomisch angeordneten Bedienelemente jederzeit im Griff.

Das übersichtliche Armaturenbrett hilft zusätzlich, Ihren Blick auf die Vorgänge draußen zu konzentrieren. Große Glasflächen sorgen für hervorragende Rundumsicht. Und mit bis zu acht Arbeitsscheinwerfern können Sie auch bei Dunkelheit sicher und effizient arbeiten.

Praktisch beim täglichen Einsatz: die vorn verriegelbaren Türen des AXOS.



Die Klimaanlage ist für beide Kabinenvarianten verfügbar. Neue Luftauslässe im Armaturenbrett sorgen für eine zugfreie Klimatisierung.



Außen kompakt und innen riesig.

Als AXOS Fahrer haben Sie es gut:

- Gute Rundumsicht durch großzügige Kabine und große Glasflächen
- Nach vorn öffnende Frontscheibe für eine gute Sicht auf den Arbeitsbereich
- Wirkungsvolle Klimaanlage für hohe Produktivität
- Nach vorn geöffnete und verriegelte Türen ragen nicht über die Traktorabmessungen hinaus
- Mehr Komfort durch den ebenen Kabinenboden auch bei der Niedrigdachversion
- Einfache, intuitive Bedienung auch für ungeübte Fahrer
- Alle Informationen im Blick auf dem übersichtlichen Armaturenbrett
- Niedriges Geräuschniveau für entspanntes Arbeiten
- Optimale Sicht auch bei Dunkelheit durch bis zu acht Arbeitsscheinwerfer

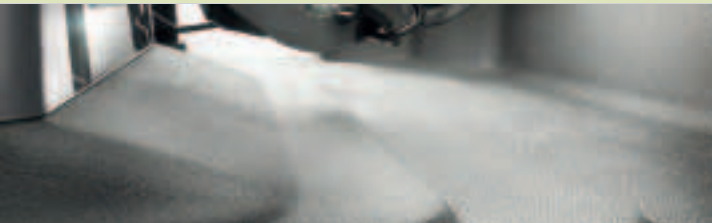

Der großzügige Einstieg und der ebene Kabinenboden ermöglichen einen sicheren Zutritt zur Kabine und mehr Komfort.

Kabine

Kommt überall hin und überall durch.

Kompakt und komfortabel.

Dank seiner geringen Gesamthöhe kommt der neue AXOS auch in Betriebsgebäuden mit niedrigen Decken und Einfahrten gut zurecht. Doch so kompakt er äußerlich ist, so großzügig ist er von innen bemessen: Selbst in der Niedrigdachversion haben große Fahrer genügend Platz im Kopfbereich.

Höhe der verschiedenen Kabinenversionen des AXOS:

- Hochdach: 2,58 m
(mit 30"-Bereifung)
- Niedrigdach: 2,43 m
(mit 30"-Bereifung)
- Plattform: 1,92 m
(Überrollbügel eingeklappt, 30"-Bereifung)



Optimale
Gewichtsverteilung.

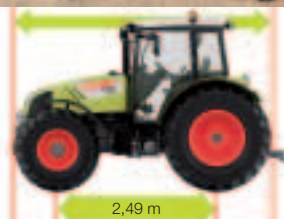
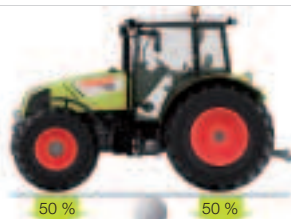

Kurze Gesamtlänge –
langer Radstand.



Wendig und produktiv.

Der kleine Wenderadius von 4,3 m und die kurze Gesamtlänge des AXOS ermöglichen bequemes und schnelles Arbeiten auf engstem Raum. Kein unnötiges Manövrieren hin und her – auch damit erhöhen Sie Ihre Produktivität und Effizienz.

Schubkräftig und stabil.

Der lange Radstand von 2,49 m, der niedrige Schwerpunkt und die ausgewogene Gewichtsverteilung haben im Betriebsalltag spürbare Vorteile. Zum einen bieten sie einen hohen Fahrkomfort, darüber hinaus sorgen sie insbesondere beim Frontlader-Einsatz für zuverlässige Stabilität. Der AXOS entfaltet seine volle Schubkraft auch ohne zusätzliche Ballastierung im Heck.

Vorteile der kompakten AXOS Bauweise:

- Niedrige Gesamthöhe und kleiner Wenderadius für vielfältige Einsatzmöglichkeiten
- Langer Radstand für mehr Stabilität und eine sichere Straßenlage
- Gute Wendigkeit durch kurze Gesamtlänge
- Höhere Schub- und Hubkraft durch optimale Gewichtsverteilung



Schwenkbare Kotflügel erlauben einen maximalen Lenkeinschlag.

Abmessungen



Starke Verbindung.

Die Kombination AXOS und CLAAS Frontlader steht für hohe Stabilität. Da die Frontladerkonsole bis zur Hinterachse über die volle Länge mit dem Traktor verbunden ist, werden alle mechanischen Belastungen bei Frontladerarbeiten gleichmäßig auf die Maschine übertragen. So sind auch schwere Ladearbeiten kein Problem für den AXOS.

Besonders komfortabel und zeitsparend: Alle Wartungspunkte bleiben bei Frontladerarbeiten uneingeschränkt zugänglich. Die hervorragende Sicht auf die Anbaugeräte und den gesamten Arbeitsbereich des Frontladers ermöglicht dem Fahrer genaues und produktives Arbeiten.

Präzise Bedienung.

Egal für welche der beiden Bedienungsvarianten Sie sich entscheiden, den Frontlader des AXOS steuern Sie immer präzise und entspannt.

Sie haben die Wahl zwischen:

- PROPILOT mit mechanischer Einhebelsteuerung
- FLEXPLOT mit wartungsfreiem hydraulischen Niederdrucksystem und Einhebelsteuerung

Schneller An- und Abbau.

Der AXOS ist in kürzester Zeit für Einsätze mit und ohne Frontlader bereit.

- Das FITLOCK Kupplungssystem ermöglicht den schnellen und komfortablen An- und Abbau des Laders
- Mit dem MACH QUICK COUPLER schließen Sie alle hydraulischen und elektrischen Leitungen auch unter Druck problemlos mit nur einem Handgriff an



Die Frontladerkonsole überträgt die mechanischen Belastungen auf den gesamten Anbaurahmen und erlaubt so anspruchsvolle Frontladerarbeiten.

So schnell, wie er dran ist, so schnell ist er auch wieder ab.

Die Kombination AXOS mit CLAAS Frontlader bringt klare Vorteile:

- Werkzeugloser An- und Abbau
- Spezielle Konstruktion der Frontladerkonsolen erlaubt schwerste Frontladerarbeiten
- Präzise Arbeit durch hervorragende Sicht auf die Anbaugeräte
- Zwei komfortable Bedienungsvarianten zur Auswahl: PROPILOT oder FLEXPILOT
- Schnelle und unkomplizierte Wartung durch freien Zugang zu allen Wartungspunkten



Durch das FITLOCK Kupplungssystem und den MACH QUICK COUPLER müssen Sie beim Anbau des Frontladers nur einmal absteigen.

CLAAS Frontlader

Alles im Blick. Alles im Griff.



Behalten Sie die Übersicht.

Im AXOS genießt der Fahrer eine einwandfreie Sicht auf die Anbaugeräte und seinen gesamten Arbeitsbereich. Der CLAAS Frontlader zeichnet sich durch einen schmalen Rahmen und in den Holm integrierte Hydraulikleitungen aus – keine störenden Querstreben schränken das Blickfeld ein.

Die durchdachte Konstruktion garantiert Sicherheit beim Arbeiten und hohe Ladeleistungen. Darüber hinaus erleichtern geschützte und gut zugängliche Schmiernippel alle anfallenden Wartungsarbeiten.

Machen Sie Ihren Traktor zur Universalmaschine.

Für Ihren CLAAS Frontlader können Sie auf ein breites Spektrum an leistungsstarken Werkzeugen zugreifen. Alle Baureihen basieren auf den Praxiserfahrungen professioneller Nutzer und wurden mit einem ausgeprägten Sinn für die tägliche Arbeit der Landwirte entwickelt.

AXOS		FL 100	FL 80	FL 60
340		•	–	–
330		•	•	–
320		•	•	–
310		–	•	•
Hubkraft	kg	2 190	1 890	1 250
Hubhöhe	m	4,00	3,85	3,75

Werkzeugvielfalt: Neben diesen Anbaugeräten stehen Ihnen viele weitere zur Verfügung.





Immer mit der Ruhe.

SHOCK ELIMINATOR, die Schwingungsdämpfung der CLAAS Frontladermodelle, schont Fahrer, Traktor und Frontlader gleichermaßen. Die eingebaute Stickstoffblase verringert zuverlässig Schläge, Stöße, Erschütterungen und Vibrationen.



Ihre Vorteile:

- Hervorragende Sicht auf Anbaugeräte durch kompakte Bauweise und in den Holm integrierte Leitungen
- Frontlader im Blick durch Glasdachluke
- Schwingungstilgung für mehr Fahrkomfort
- Große Auswahl an Arbeitsgeräten gewährleistet vielfältige Einsatzmöglichkeiten



Frontladerprogramm
Frontladerwerkzeuge



Für jede Anwendung die passende Drehzahl.

Der AXOS stellt Ihnen im täglichen Einsatz bis zu drei Zapfwellengeschwindigkeiten zur Verfügung:

- 540 U/min ECO für leichtere Geräte wie Wender oder Schwader
- 540 U/min Standard
- 1 000 U/min für schwere Anwendungen wie Futtermischwagen und Kreiselegge

Ob Düngerstreuer oder Trommelmähwerk: Egal welches Gerät gekuppelt ist, die Zapfwellenzuschaltung erfolgt immer sehr sanft – entweder mechanisch oder hydraulisch unterstützt.

Für jede Hydraulikanforderung die richtige Lösung.

Die Hydraulikpumpe erfüllt mit 60 l/min Förderleistung alle Ansprüche. Sie können bis zu drei mechanische Steuergeräte mit zusätzlicher Ausrüstung einsetzen.

Die Bedienung erfolgt wahlweise über Einfachhebel oder Kreuzhebel bequem in der rechten Seitenkonsole. Die Steuergeräte zeichnen sich durch Sperrblöcke, Kick-out-Funktion und Mengenregler mit Durchflussfunktion aus. Sie haben die Möglichkeit des Umschaltens zwischen einfach- und doppelwirkend.





Flexibilität ist alles.

Ihr AXOS überzeugt:

- Erhöhte Flexibilität durch drei Zapfwellendrehzahlen
- Breite Auswahl an Steuergeräten und Funktionen
- Hydraulikanschlüsse mit Leckölbehälter in der CX-Ausstattung
- Aufgeräumtes Design im Heck



Der Zapfwellenstummel lässt sich mit sechs Schrauben trocken und schnell wechseln. So kann der AXOS unterschiedlichste Geräte antreiben.

Zapfwelle
Hydraulik

Stark im Feld. Komfortabel auf der Straße.

Entspannter arbeiten:
dank des niedrigen Geräuschpegels

Durchzugsstark in jedem Drehzahlbereich:
bis 40 % Drehmoment-Anstieg

Ideal für Frontanbaugeräte:
integrierte Fronthydraulik
und Frontzapfwelle

Immer die richtige Geschwindigkeit:
bis zu 20 Gänge vorwärts und rückwärts,
mit zusätzlichem Kriechgang 30V/30R

Für hohe Zugleistung und besten Fahrkomfort:
langer Radstand und ideale Gewichtsverteilung

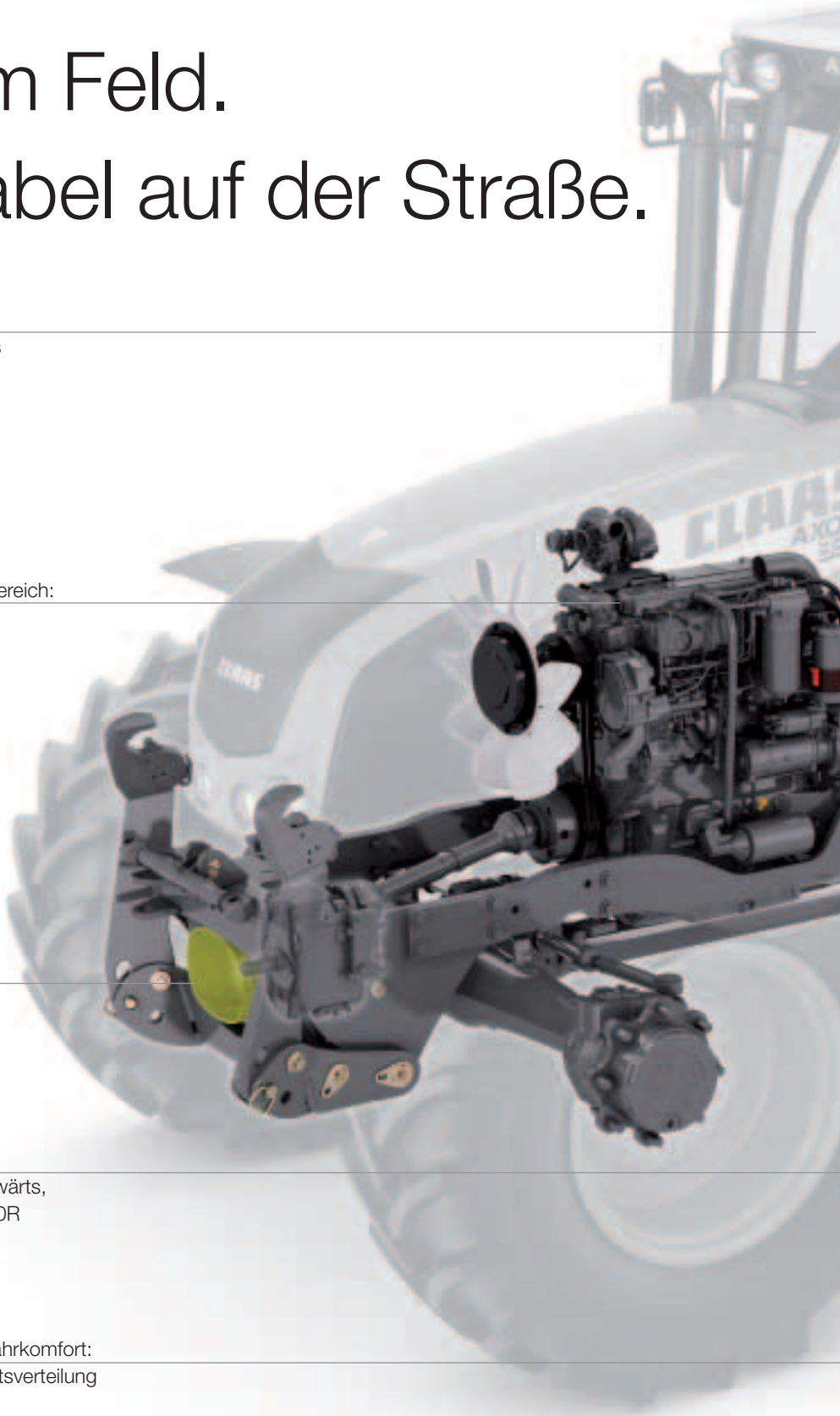

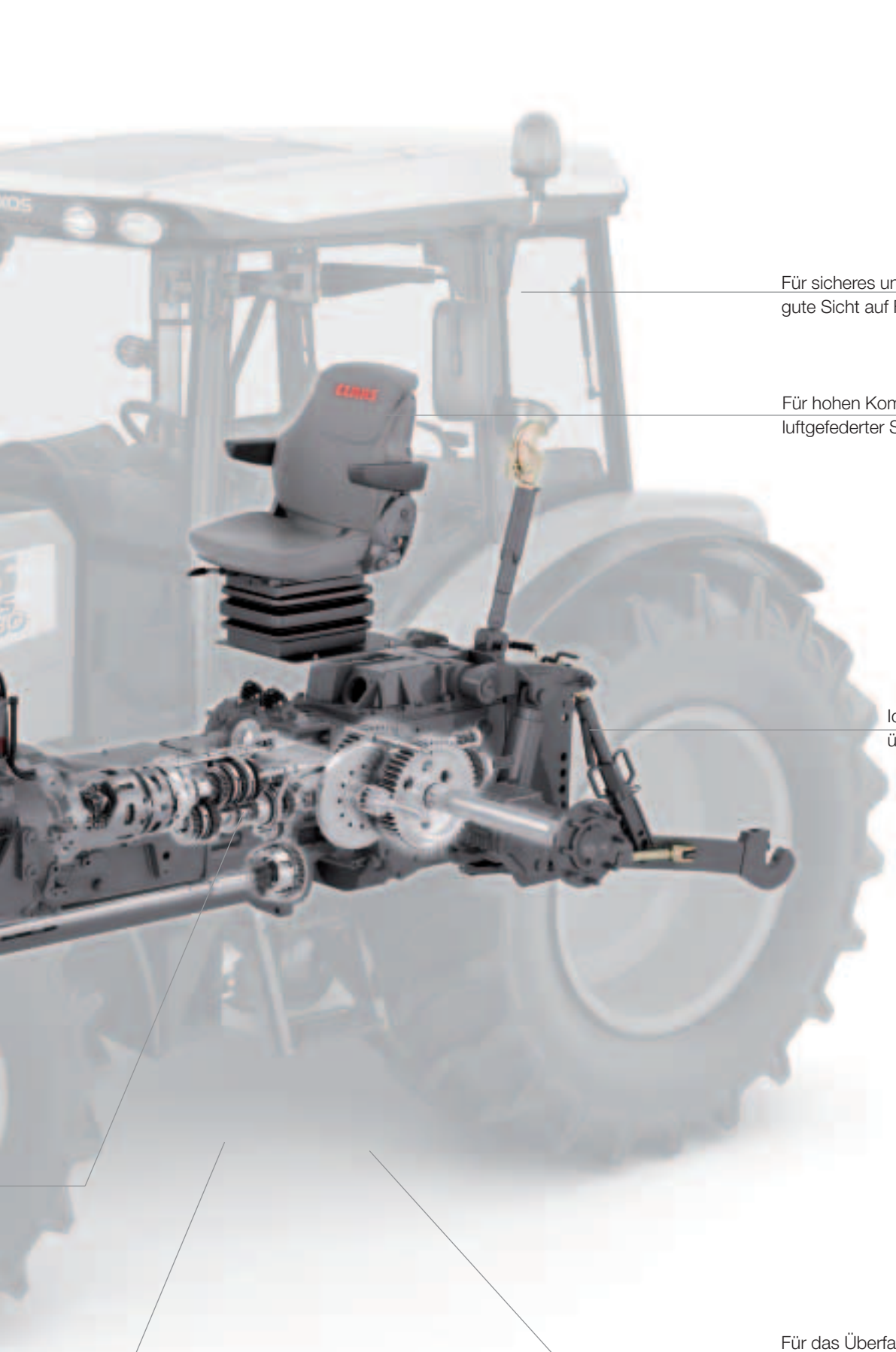

Für sicheres und produktives Arbeiten:
gute Sicht auf Front- und Heckarbeitsbereich

Für hohen Komfort:
luftgefederter Sitz

Ideal für schwere Anbaugeräte:
überzeugende Hubkraft

Für das Überfahren von großen Schwaden:
hohe Bodenfreiheit

So manchen Weg zur Zapfsäule können Sie sich sparen.

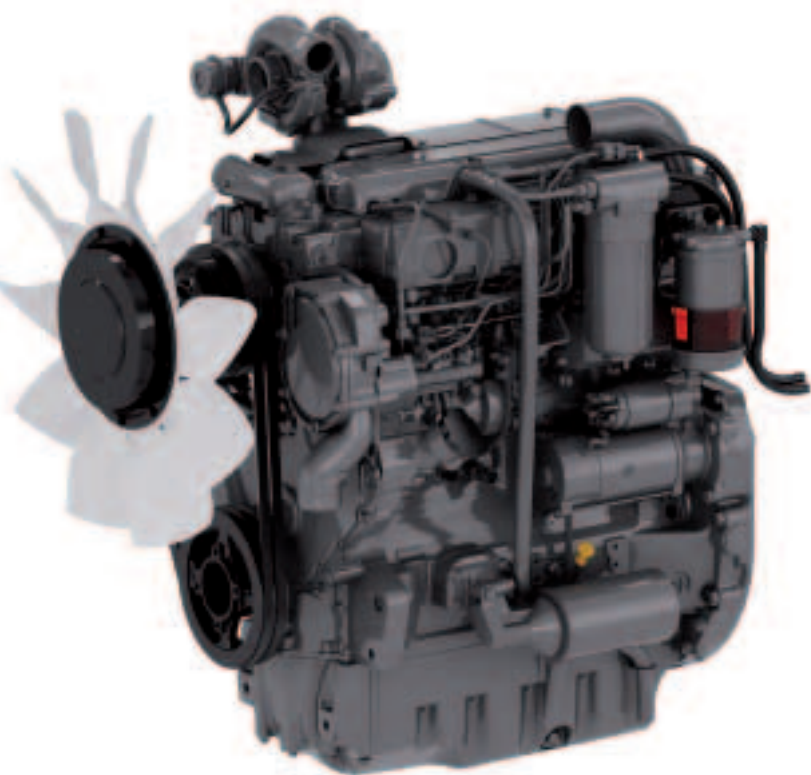

Kraftvoll und zuverlässig.

Egal ob Vollast oder Teillast, der AXOS arbeitet mit geringem Kraftstoffverbrauch immer so effizient wie möglich. In Verbindung mit dem großen Kraftstofftank sind sehr lange Arbeitstage ohne Zwischentanken möglich.

Um große Zuverlässigkeit und Leistungskraft zu gewährleisten, wurde bei der Entwicklung des neuen Perkinsmotors auf bewährte Komponenten aufgebaut. Dazu gehören zum Beispiel mechanische Einspritzung, Intercooler und Turbolader. Durch die interne Abgasrückführung wird der AXOS mit seinem TIER-3-Motor auch der Umwelt gerecht.





Leistung, die beeindruckt.

Mit 74 bis 100 PS aus vier Zylindern bei 4,4 l Hubraum können Sie sich stets auf dynamische Leistungsreserven verlassen.

Der Konstantleistungsbereich von 300 U/min und ein Drehmoment-Anstieg von 40 % gewährleisten das kraftvolle Arbeiten des Motors in jedem Drehzahlbereich. Dadurch sind Sie immer kraftstoffsparend unterwegs, zumal bei vielen Anwendungen mit reduzierter Motordrehzahl gefahren werden kann.

AXOS 330

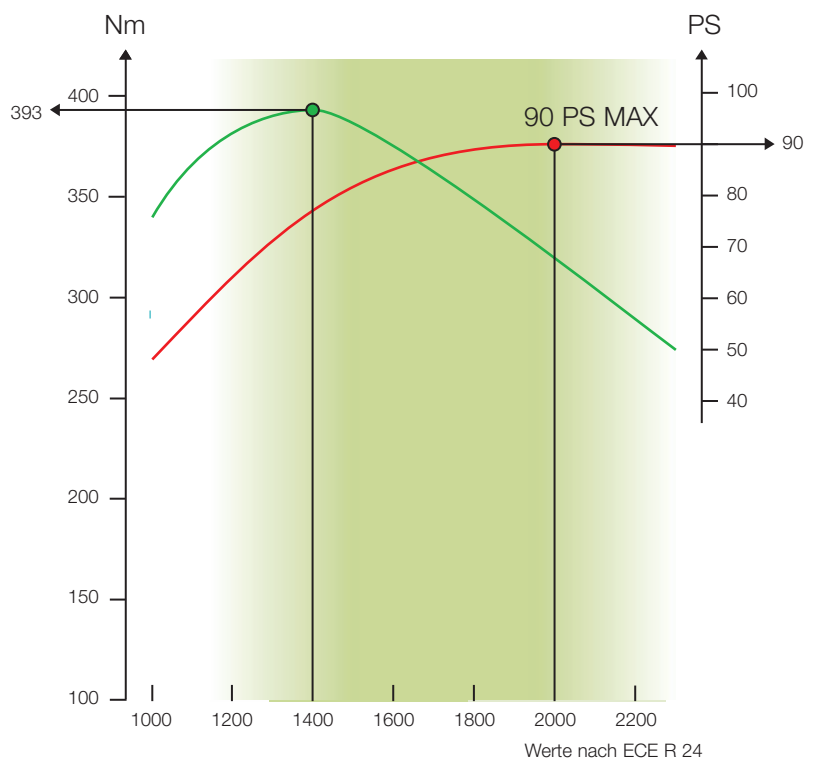

Motor



Fünf Getriebevarianten.

Sie haben die Wahl, ganz nach Ihren individuellen Erfordernissen:

AXOS C – das Basismodell mit mechanischer Bedienung:

- Voll mechanisch 10V/10R
- Voll mechanisch 20V/20R (mit mechanischer Untersetzung)

AXOS CL – der Frontladerspezialist mit REVERSHIFT:

- Getriebe mit elektrohydraulischer Wendeschaltung REVERSHIFT 10V/10R

AXOS CX – das Premiummodell mit breitem Einsatzspektrum:

- Getriebe mit elektrohydraulischer Wendeschaltung REVERSHIFT und zweistufiger Lastschaltung TWINSHIFT 20V/20R
- Getriebe mit elektrohydraulischer Wendeschaltung REVERSHIFT und zweistufiger Lastschaltung TWINSHIFT 30V/30R mit Kriechgang

Immer der richtige Gang.

Die 20V/20R Getriebevarianten bieten im Hauptarbeitsbereich 12 Gänge zwischen 2 und 15 km/h. So können Sie die Geschwindigkeit jeder Situation optimal anpassen.

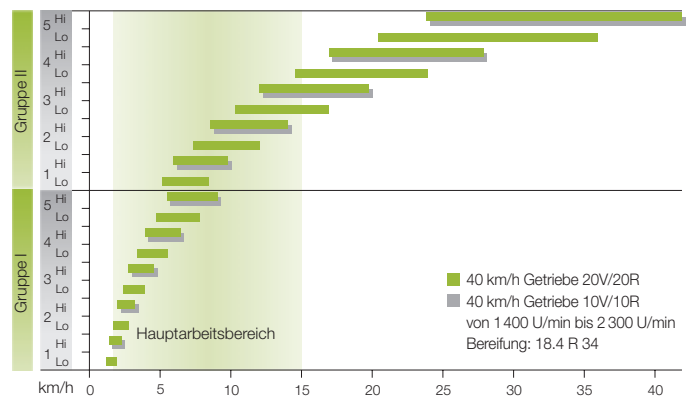

Zusätzlich zur komfortablen REVERSHIFT Wendeschaltung ist der AXOS CX mit der elektrohydraulischen Lastschaltung TWINSHIFT ausgerüstet. Sie betätigen diese einfach per Knopfdruck am Schalthebel. Die aktivierte Stufe können Sie bequem im Armaturenbrett ablesen.





Sie schalten
und walten, wie es
Ihnen beliebt.



Mit REVERSHIFT können Sie
das Kupplungspedal vergessen.

1. REVERSHIFT Hebel für schnelle Wendemanöver vor
allem bei Frontladerarbeiten



2. Kupplungsknopf am Schalthebel für komfortablen
Gangwechsel bei Transportarbeiten



Geniales Konzept.

Das AXOS Konzept ist einfach, aber durchdacht: Gewichtsverteilung von 50/50 und ein ungewöhnlich langer Radstand. Beides zusammen ermöglicht nicht nur große Zug- und Hubkräfte, sondern sorgt auf der Straße auch für optimalen Fahrkomfort selbst mit schweren Anbaugeräten.

Aufgrund dieser Bauweise kann bei der maximalen durchgehenden Hubkraft von 3800 kg (gemessen bei 610 mm) mit weniger Frontballast gearbeitet werden. Davon profitieren Sie gleich doppelt: Die Nutzlast erhöht sich, der Kraftstoffverbrauch wird gesenkt.

Kluge Steuerung.

Für die Hubwerksbedienung stehen eine mechanische und die elektronische Steuerung TCE 9 zur Verfügung. TCE 9 überzeugt mit vielen Funktionen und Vorteilen, die Ihnen die tägliche Arbeit erleichtern – von der Schwingungstilgung über den Schnelleinzug bis zur Hubhöhenbegrenzung. Die Arbeitsgeräte werden von TCE 9 exakt gesteuert. Darüber hinaus genießen Sie hohen Fahrkomfort auf der Straße.

Komfortable Hubwerksbedienung.

Bei beiden Bedienungsvarianten haben Sie die Möglichkeit, das Hubwerk extern zu steuern. So bedienen Sie die Heckhydraulik bei TCE 9 einfach über zwei Druckknöpfe an den Kotflügeln. Auf diese Weise können Sie Anbaugeräte sicher und bequem anhängen.



AXOS mit Schwingungstilgung und Zugkraftregelung. Die Zugkraftregelung wird über die Unterlenkerarme gesteuert. Das garantiert höchste Präzision.

Schön, wenn sich Muskelkraft
so geschmeidig bewegen lässt.



Zugkraft
Hubkraft

In Vielseitigkeit
ganz vorn.



Spezialist im Grünfutter.

Das CLAAS Fronthubwerk und die Frontzapfwelle wurden speziell für den AXOS entwickelt. Durch seine kompakte Bauweise ist das Fronthubwerk optimal in den Traktor integriert und die hohe Bodenfreiheit von bis zu 49 cm bleibt erhalten.

Mit einer Hubleistung von bis zu 2 800 kg lassen sich auch schwerste Frontanbaugeräte nutzen. Die Hubzylinder sind doppelwirkend und können in Schwimmstellung gefahren werden. Dies garantiert optimale Boden Anpassung der Frontanbaugeräte. Die Hubarme lassen sich bequem hochklappen, so dass der AXOS seine Wendigkeit uneingeschränkt beibehält.





Fürs Mähen wie geschaffen.

Das Fronthubwerk ist sehr nah an der Vorderachse platziert. Daraus ergibt sich eine hervorragende Gewichtsverteilung und die Frontarbeitsgeräte sind optimal zu führen. Mit einem Hubweg von 750 mm lassen sich auch sehr hohe Grasschwaden störungsfrei überfahren.

Die Position der Frontzapfwelle wurde speziell für den Einsatz mit Frontmäherwerken gewählt. Der Winkel der Gelenkwelle zwischen Traktor und Mäherwerk ist äußerst günstig und sichert volle Kraftübertragung. Die Zuschaltung erfolgt progressiv und elektrohydraulisch über einen Schalter in der rechten Seitenkonsole. Ein Fingertipp genügt.

Vorteile des integrierten Fronthubwerks:

- Hohe Bodenfreiheit und langer Hubweg für störungsfreies Überfahren von Gras- oder Strohschwaden sowie für Pflegearbeiten
- Kompakte Bauweise für eine geringe Gesamtlänge
- Perfekte Krafteinleitung in den Traktor
- Optimale Führung von Frontarbeitsgeräten durch Lage der Koppelpunkte nahe der Vorderachse
- Position der Frontzapfwelle ist ideal für die Kombination mit Frontmäherwerken



Geringe Gesamtlänge durch kompakte Bauweise.

Fronthubwerk
Frontzapfwelle

Individuell ab Werk.





Ausstattungsvielfalt

Einer ist wie gemacht für Sie.



Ihr AXOS nach Maß.

Um alle Anforderungen der Praxis zu erfüllen, hat CLAAS den AXOS in drei Versionen entwickelt. Jedes der drei Modelle basiert auf einer der Getriebevarianten. Dazu gibt es ein breites Programm an Ausstattungsmöglichkeiten, so dass Sie sich einen AXOS zusammenstellen können, der perfekt zu Ihrem Betrieb passt.

AXOS C – das Basismodell mit mechanischer Bedienung.

- Getriebe: 10 V/10 R, 20 V/20 R voll mechanisch
- Mechanische Hubwerksbetätigung
- Zwei Zapfwellengeschwindigkeiten
- Mechanische Zapfwellenbetätigung
- Niedrigdach-Kabine optional mit Dachluke oder Glasdachluke
- Luftgefederter Sitz (optional)





AXOS C



AXOS CX

AXOS CL – der Frontladerspezialist mit REVERSHIFT.

- Getriebe: 10 V/10 R mit REVERSHIFT
- Mechanische Hubwerksbetätigung
- Bis zu drei Zapfwellengeschwindigkeiten
- Hydraulisch unterstützte Zapfwellenbetätigung
- Niedrigdach-Kabine optional mit Dachluke oder Glasdachluke
- Einstellbare Lenksäule (optional)
- Automatische Blinkerrückstellung
- Luftgefederter Sitz (optional)

AXOS CX – das Premiummodell mit breitem Einsatzspektrum.

- Getriebe: 20 V/20 R mit REVERSHIFT und TWINSHIFT oder 30 V/30 R inklusive Kriechgang
- Elektronische Hubwerksbetätigung TCE 9 (optional)
- Bis zu drei Zapfwellengeschwindigkeiten
- Hydraulisch unterstützte Zapfwellenbetätigung
- Niedrig- oder Hochdach-Kabine mit Dachluke oder Glasdachluke
- Einstellbare Lenksäule
- Automatische Blinkerrückstellung
- Luftgefederter Sitz
- Ausziehbare Spiegel

Präzision rechnet sich.
Die GPS Lenksysteme erleichtern und optimieren die Grünlandbewirtschaftung, z. B. das Güllefahren oder die Mineraldüngung. Der CAM PILOT ist ideal für Pflegearbeiten, vor allem in Reihenkulturen.



AXOS C
AXOS CL
AXOS CX



Wählen Sie Ihre Kabine.

Ihren AXOS können Sie sich in einer von drei Varianten bauen lassen. Zur Auswahl stehen zwei Versionen mit Kabine (Hoch- oder Niedrigdach) und eine Version ohne Kabine mit Überrollbügel (Plattform-Version).

Der AXOS mit Hochdach-Kabine.

Mit einer Gesamthöhe ab 2,58 m (bei einer Bereifung 16.9 R 30) bietet das Premiummodell AXOS CX ein hohes Maß an Raumvolumen. Genießen Sie an langen Arbeitstagen den vollen CLAAS Komfort. Die weit zu öffnende Dachluke oder Glasdachluke ermöglicht eine optimale Sicht auf den Frontlader und eine zusätzliche Belüftung.

Der AXOS mit Niedrigdach-Kabine.

Mit der Niedrigdach-Kabine hat der AXOS (bei einer Bereifung 16.9 R 30) eine Gesamthöhe von 2,43 m. Damit eröffnet er Ihnen auch beim Einsatz in niedrigen Gebäuden alle Vorzüge eines komfortablen Traktors. Wie auch bei der Hochdach-Version verfügt die Niedrigdach-Kabine über einen ebenen Kabinenboden und eine Dachluke oder Glasdachluke.

Der AXOS ohne Kabine.

Durch seine Gesamthöhe von 1,92 m (bei eingeklapptem Überrollbügel, Bereifung 16.9 R 30) ermöglicht der AXOS als Plattform-Version das Arbeiten in Gewächshäusern oder sehr niedrigen Geflügelställen. Der Überrollbügel lässt sich einfach und schnell einklappen. Auch bei dieser Version haben Sie einen ebenen Kabinenboden. Zudem können Sie zwischen allen Getriebevarianten wählen und müssen so nicht auf den Komfort der REVERSHIFT Wendeschaltung mit TWINSHIFT Lastschaltung verzichten.

Beide Kabinenvarianten können mit Dachluke oder Glasdachluke ausgestattet werden. Diese machen Frontladerarbeiten bei voller Hubhöhe sicher und bequem.



Aller guten Dinge sind drei.



Die Auswahl an Kabinenvarianten bringt Ihnen klare Vorteile:

- Sie können sich die passende Kabine für Ihre Anforderungen und Ihre Gebäude aussuchen
- Sie haben beste Sicht auf den Arbeitsbereich des Frontladers durch die Dachluke oder Glasdachluke
- Sie profitieren bei allen drei Kabinenvarianten von dem vollen AXOS Komfort

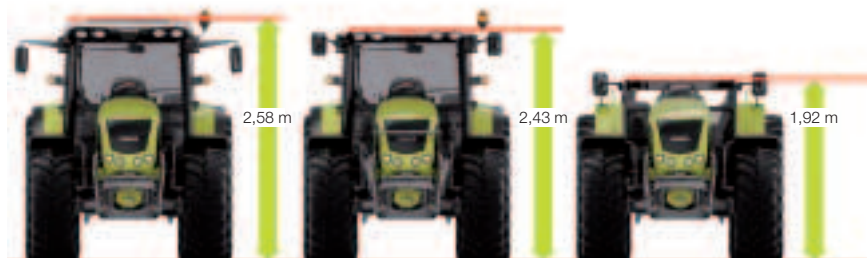

Kabinenvarianten



Offen für jede Verbindung.

Der neue AXOS ist extrem vielseitig. Die breite Auswahl an verschiedenen Anhängemöglichkeiten im Traktorheck sowie das integrierte Fronthubwerk machen dies besonders deutlich. Sie können den AXOS mit jedem beliebigen Gerät verbinden. Bereits in Ihrem Betrieb vorhandene Maschinen lassen sich problemlos weiter nutzen.

Anstelle der standardmäßigen Unterlenkerfixierung bietet der AXOS optional einen selbstsichernden Stabilisator. Das sorgt für mehr Sicherheit auf dem Acker und bei Straßenfahrten.

Für die beiden großen Modelle – AXOS 330 und 340 – sind optional Unterlenkerfanghaken der Kategorie 3/2 erhältlich.

Variantenvielfalt bei den Steuergeräten.

Bei den Steuergeräten können Sie zwischen sechs verschiedenen Ausstattungsvarianten wählen. Sowohl die Bedienung per Einfachhebel oder Kreuzhebel als auch die Funktionen der Steuergeräte sind variabel. Einfach- oder doppelwirkend? Mengenregelung? Es ist Ihre Entscheidung. Gestalten Sie sich Ihren AXOS exakt nach Ihren Anforderungen.

Vorteilhafte Vielfalt:

- Hohe Einsatzflexibilität durch zahlreiche Anhängemöglichkeiten
- Integrierte Fronthydraulik und Frontzapfwelle
- Große Auswahl an Steuergeräten
- Automatische Unterlenkerfixierung
- CAT 3/2 für AXOS 330 und 340



Ihrem AXOS können Sie
alles anhängen.



Ein guter Freund
aus gutem Haus.





Neue Kabinenfertigung in Le Mans.

Wer zur CLAAS Familie gehört, profitiert von Anfang an von der Erfahrung und dem Know-how der CLAAS Gruppe. Das ist auch beim AXOS nicht anders. Während seiner Entwicklung wurde er harten Dauertests unterzogen, um die Qualitätsstandards aller CLAAS Produkte zu erfüllen. Die Nutzung bewährter Komponenten der CLAAS Erntemaschinen in der Traktorenproduktion gewährleistet eine hohe Zuverlässigkeit. Auch der Service und die Ersatzteilversorgung durch unsere Vertriebspartner werden auf diese Weise vereinfacht.

Die Produktionsprozesse der CLAAS Traktoren in Le Mans sind auf dem neuesten Stand der Technik. Sie werden stetig weiterentwickelt und optimiert, um den hohen Anforderungen an Qualität und Zuverlässigkeit der CLAAS Traktoren gerecht zu werden.

Anfang 2008 wurde beispielsweise die neue Kabinenfertigung in Betrieb genommen, die ein hohes Maß an Individualität zulässt. Alle Kabinen werden je nach Modell und Ausstattungsvariante speziell für den jeweiligen Endkunden gefertigt. Die einzelnen Komponenten der Kabine werden vor ihrer Endmontage streng auf Qualität geprüft.

Alles zusammen sorgt dafür, dass wir Ihnen konstant Qualität auf höchstem Niveau bieten. Darauf können Sie sich verlassen.



Einfach sauber.

Ein Traktor wie der AXOS, der täglich unter allen Bedingungen eingesetzt wird, muss einfach zu pflegen sein. Der ebene Kabinenboden und die gesamte Verkleidung sind aus schmutzabweisendem Material gefertigt und lassen sich mühelos reinigen.

Schnell fertig.

Alle täglichen Wartungsarbeiten können Sie in kürzester Zeit mit wenigen Handgriffen durchführen. So vermeiden Sie unnötige Stillstandszeiten.

- Dank der einteiligen Motorhaube können Sie einfach und schnell auf alle Service- und Wartungspunkte zugreifen
- Der Kabinenluftfilter und der Motorluftfilter sind gut erreichbar und können so jederzeit schnell gereinigt werden
- Das Kühlerpaket lässt sich mühelos aufklappen und in offener Position fixieren, so dass Sie freien Zugang zu allen Kühlerelementen haben
- Motorölkontrolle und Ölnachfüllen sind bei geschlossener Haube möglich
- Auch mit angebautem Frontlader sind alle Wartungspunkte frei zugänglich



Wer den ganzen Tag
auf Achse ist,
steht nicht gern still.



Gute Partner lassen Sie
nie im Stich.
Egal wie spät es ist.





FIRST CLAAS SERVICE® rund um die Uhr.

Dank langjähriger Erfahrung und fundiertem Know-how sind wir wie kaum ein anderer mit den Arbeitsweisen und individuellen Anforderungen jedes landwirtschaftlichen Betriebes vertraut. Wir wissen also genau, worauf es ankommt. Auch beim Service.

FIRST CLAAS SERVICE® steht deshalb für absolute Zuverlässigkeit und Professionalität. Oder ganz einfach gesagt: Wir sind sofort da, wo Sie sind, wenn Sie uns brauchen. Das gilt selbstverständlich für Ihren AXOS genauso wie für alle anderen CLAAS Maschinen.

24-Stunden-Ersatzteilservice.

Darauf können Sie sich verlassen: Wir versorgen Ihren Betrieb jederzeit mit den notwendigen ORIGINAL CLAAS Ersatzteilen. Zuverlässig und vor allem schnell. Unser Service ist weltweit hervorragend organisiert und seit langem bewährt – wir tun alles dafür, eventuelle Ausfallzeiten so kurz wie möglich zu halten. Denn wir wissen genauso gut wie Sie: Zeit ist schließlich Geld.

Engagierte Teams.

Unsere bestens geschulten Serviceteams machen ihre Arbeit gerne und wissen genau, wovon sie reden. Denn Fachwissen und Engagement sind für uns die Basis für eine erfolgreiche Zusammenarbeit. Damit Sie jederzeit ein Kunde sind, wie wir ihn uns wünschen. Nämlich rundum zufrieden.

		AXOS 340	AXOS 330	AXOS 320	AXOS 310
Motor					
Hersteller		Perkins	Perkins	Perkins	Perkins
Anzahl der Zylinder/Ansaugung		4/TI	4/TI	4/T	4/T
Hubraum	cm ³	4 400	4 400	4 400	4 400
Bohrung/Hub	mm	105/127	105/127	105/127	105/127
Leistung bei Nenndrehzahl (ISO TR 14396-2000/25 EC)	kW/PS	75/102	68/92	64/87	55/75
Leistung bei Nenndrehzahl	kW/PS	74/100	66/90	63/86	54/74
Nenndrehzahl	U/min	2 200	2 300	2 300	2 300
Drehzahl bei max. Drehmoment	U/min	1 500	1 400	1 400	1 500
Max. Drehmoment	Nm	410	393	373	307
Drehmoment-Anstieg	%	26	39	40	34
Viscolüfter		•	•	•	•
Max. Kraftstoffvorrat	l	145	145	145	145
Ölwechselintervall	h	500	500	500	500
Getriebe					
Hersteller		CLAAS	CLAAS	CLAAS	CLAAS
Höchstgeschwindigkeit	km/h	40/30	40/30	40/30	40/30
Version CX					
REVERSHIFT – elektrohydraulische Wendeschaltung		•	•	•	•
Mechanische Gänge		5	5	5	5
TWINSHIFT Lastschaltung mit 2 Stufen pro Gang		•	•	•	•
Kriechgänge		○	○	○	○
Min. Geschwindigkeit der Kriechgänge	km/h	0,44	0,44	0,44	0,44
Max. Gangzahl (V/R)		30/30	30/30	30/30	30/30
Version CL					
REVERSHIFT – elektrohydraulische Wendeschaltung		•	•	•	•
Mechanische Gänge		5	5	5	5
Max. Gangzahl (V/R)		10/10	10/10	10/10	10/10
Version C					
Synchronisiertes Wendegetriebe					
Mechanische Gänge		5	5	5	5
Gangzahl (V/R)		10/10	10/10	10/10	10/10
Synchronisiertes Wendegetriebe mit mechanischer Untersetzung					
Mechanische Gänge		5	5	5	5
Gangzahl (V/R)		20/20	20/20	20/20	20/20
Zapfwelle					
Betätigung der Kupplung je nach Option		mechanisch / hydraulisch unterstützt			
540/1 000		•	•	•	•
540/540 ECO		○	○	○	○
540/540 ECO/1 000		Option nur für AXOS CL und AXOS CX			
Auswechselbarer Zapfwellenstummel		•	•	•	•
Keilprofile		6	6	6	6
Frontzapfwelle 1 000 U/min		○	○	○	○
Fahrsicherheit					
Bremsanlage (Mehrscheiben im Ölbad und Allrad-Autoanschlaltung)		•	•	•	•
Druckluftbremsanlage		○	○	○	○
Hydraulische Anhängerebremsanlage		○	○	○	○

		AXOS 340	AXOS 330	AXOS 320	AXOS 310
Allradvorderachse					
Elektrohydraulische Betätigung		•	•	•	•
Differentialsperren vorn/hinten (selbstsperrende)		•	•	•	•
Mehrscheibenkupplung vorn / Klauenkupplung hinten)					
Max. Lenkwinkel	°	55	55	55	55
Nachlaufwinkel	°	6	6	6	6
Pendelwinkel	°	10	10	10	10
Wenderadius	mm	4 400	4 300	4 300	4 300
Spur	mm	1 885	1 755	1 755	1 755
Bei Bereifung		13,6 R 24	11,2 R 24	11,2 R 24	11,2 R 24
Hydraulikanlage					
Hydraulikpumpleistung für Hubwerk und Steuergeräte	l/min	60	60	60	60
Max. Arbeitsdruck	bar	180	180	180	180
Anzahl der Steuergeräte (max.)		3	3	3	3
Kreuzhebel	o	o	o	o	o
Mengenregelung			je nach Ausstattungspaket		
Steuergeräte mit Sperrblock			je nach Ausstattungspaket		
Heckkraftheber					
Max. Hubkraft (je nach Ausstattung)	kg	5 100	4 200	4 200	4 200
Durchgehende Hubkraft bei 610 mm (je nach Ausstattung)	kg	3 800	2 900	2 900	2 900
TRACTO CONTROL ELECTRONIC (TCE 9)			Option nur für CX Version		
Externe Betätigung Heckkraftheber		•	•	•	•
Unterlenker und Oberlenker mit Kugelende Cat. II		–	•	•	•
Unterlenker und Oberlenker mit Fanghaken Cat. II		•	o	o	o
Unterlenker und Oberlenker mit Fanghaken Cat. III/II		o	o	–	–
Frontkraftheber					
Frontkraftheber		o	o	o	o
Max. Hubkraft	kg	2 800	2 800	2 800	2 800
Kabine					
Niedrigdach		•	•	•	•
Plattform		o	o	o	o
Hochdach			Option nur für CX Version		
Fahrersitz, mechanisch gefedert		•	•	•	•
Fahrersitz, luftgedefert		o	o	o	o
Lenksäule, Höhe und Neigung verstellbar			je nach Ausstattungspaket		
Heizung		•	•	•	•
Klimaanlage		o	o	o	o
Ausstellbare Heckscheibe		•	•	•	•
Ausstellbare Frontscheibe		o	o	o	o
Stereoradio mit 2 Lautsprechern		o	o	o	o
Heckscheibenwischer		o	o	o	o
Max. Anzahl der Arbeitsscheinwerfer			4 vorn / 4 hinten		
Abmessungen (Standardbereifung)					
Hinterräder		16.9 R 38	16.9 R 34	16.9 R 34	16.9 R 30
Vorderräder		13.6 R 28	13.6 R 24	13.6 R 24	11.2 R 24
Höhe mit Hochdach (b)	mm	2674	2625	2625	2577
Höhe mit Niedrigdach (b)	mm	2525	2476	2476	2428
Höhe mit Plattform (Überrollbügel ausgeklappt/eingeklappt) (b)	mm	2670/2014	2621/1965	2621/1965	2573/1917
Abstand Radmittelpunkt hinten und Dach bei Hochdach (a)	mm	1 910	1 910	1 910	1 910
Abstand Radmittelpunkt hinten und Dach bei Niedrigdach (a)	mm	1 761	1 761	1 761	1 761
Länge					
Radstand (c)	mm	2 489	2 489	2 489	2 489
Gesamtlänge (ohne zusätzliche Frontgewichte) (d)	mm	4 181	4 181	4 181	4 181
Bodenfreiheit					
Vorderachse (e)	mm	490	441	441	399
Hinterachse (ohne Zugpendel) (f)	mm	515	465	465	420

		AXOS 340	AXOS 330	AXOS 320	AXOS 310
Gewicht (Standardbereifung, mit Öl und Kraftstoff, ohne Fahrer)					
Hinterräder		16.9 R 38	16.9 R 34	16.9 R 34	16.9 R 30
Vorderräder		13.6 R 28	13.6 R 24	13.6 R 24	11.2 R 24
Gewicht ohne Ballast	kg	4200	3730	3730	3650
Max. Ballastgewicht ab Werk	kg	4804	4234	4034	3854
Gewichtsverteilung mit Ballast (hinten/vorn)	%	47/53	47/53	53/47	55/45
Zulässiges Gesamtgewicht	kg	8 500	7 500	7 500	7 500

Bereifungstabelle

Hinterreifen	Vorderreifen				
16.9 R 30 (420/85 R 30)	11.2 R 24 (280/85 R 24)	–	•	•	•
16.9 R 30 (420/85 R 30)	320/70 R 24	–	•	•	•
480/70 R 30	11.2 R 24 (280/85 R 24)	–	•	•	•
480/70 R 30	320/70 R 24	–	•	•	•
540/65 R 30	11.2 R 24 (280/85 R 24)	–	•	•	•
540/65 R 30	320/70 R 24	–	•	•	•
16.9 R 34 (420/85 R 34)	13.6 R 24 (340/85 R 24)	–	•	•	•
16.9 R 34 (420/85 R 34)	14.9 R 24 (380/85 R 24)	•	–	–	–
480/70 R 34	380/70 R 24	–	•	•	•
480/70 R 34	420/70 R 24	•	–	–	–
540/65 R 34	440/65 R 24	–	•	•	•
540/65 R 34	480/65 R 24	•	–	–	–
16.9 R 34 (440/80 R 34)*	13.6 R 24 (340/80 R 24)*	–	•	•	•
16.9 R 34 (440/80 R 34)*	14.9 R 24 (400/80 R 24)*	•	–	–	–
12.4 R 36 (320/85 R 36)	11.2 R 24 (280/85 R 24)	–	•	•	•
12.4 R 36 (320/85 R 36)	320/70 R 24	–	•	•	•
13.6 R 36 (340/85 R 36)	12.4 R 24 (320/85 R 24)	–	•	•	•
18.4 R 30 (460/85 R 30)	420/65 R 24	–	•	•	•
18.4 R 34 (460/85 R 34)	14.9 R 24 (380/85 R 24)	–	•	•	•
18.4 R 34 (460/85 R 34)	13.6 R 28 (340/85 R 28)	•	–	–	–
520/70 R 34	420/70 R 24	–	•	•	•
520/70 R 34	380/70 R 28	•	–	–	–
600/65 R 34	480/65 R 24	–	•	•	•
600/65 R 34	440/65 R 28	•	–	–	–
13.6 R 38 (340/85 R 38)	13.6 R 24 (340/85 R 24)	•	•	•	•
16.9 R 38 (420/85 R 38)	13.6 R 28 (340/85 R 28)	•	–	–	–
540/65 R 38	440/65 R 28	•	–	–	–

• Serie ◦ Option – nicht lieferbar *Reifen mit industriellem Profil.

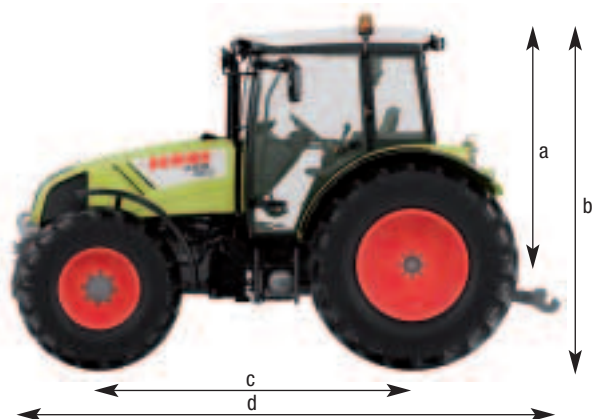

CLAAS ist ständig bemüht, alle Produkte den Anforderungen der Praxis anzupassen. Deshalb sind Änderungen vorbehalten. Angaben und Abbildungen sind als annähernd zu betrachten und können auch nicht zum serienmäßigen Lieferumfang gehörende Sonderausstattungen enthalten. Dieser Prospekt wurde für den weltweiten Einsatz gedruckt. Bitte beachten Sie bezüglich der technischen Ausstattung die Preisliste Ihres CLAAS Vertriebspartners. Bei den Fotos wurden zum Teil Schutzvorrichtungen abgenommen. Dies erfolgte lediglich, um die Funktion deutlich zu machen, und darf keinesfalls eigenmächtig erfolgen, um Gefährdungen zu vermeiden. Insoweit sei auf die jeweiligen Hinweise im Bedienerhandbuch verwiesen.

AXOS
Technische Daten

AXOS gibt alles für Sie.

Einladend: Ihr Arbeitsplatz.

- Dachluke oder Glasdachluke
- Einfach und ergonomisch zu bedienen
- Luftgefederter Sitz
- Ebener Kabinenboden
- Große Glasflächen, gute Sicht auf Front und Heck
- Frontscheibe optional zu öffnen
- Türen öffnen sich um 180° nach vorn und lassen sich dort feststellen

Einsatzfreudig: Ihre Maschine.

- Minimale Gesamthöhe mit Niedrigdachkabine: 2,43 m
- Mechanisches Getriebe oder REVERSHIFT mit TWINSHIFT und Kriechgang
- Motoren von 74 bis 100 PS mit Turbolader und interner Abgasrückführung
- Bis zu drei Zapfwellengeschwindigkeiten 540 / 540 ECO / 1000
- Integriertes Fronthubwerk
- Heckhubwerk mit EHR, Schwingungstilgung und externer Bedienung
- Langer Radstand
- Kurze Gesamtlänge und kleiner Wendekreis
- FIRST CLAAS SERVICE®

Einzigartig: Ihre Auswahl.

- Drei Modelle: C, CL und CX
- Drei Kabinenvarianten
- Fünf Getriebeversionen
- Vielzahl an Anhängervorrichtungen
- Sechs verschiedene Varianten an Steuergeräten

CLAAS Vertriebsgesellschaft mbH
Postfach 11 64
33426 Harsewinkel
Tel. +49 (0)52 47 12 - 1144
claas.de

08/08 (Be) deutsch 377/000 248 762.0