

GEIER®

Raupenfahrzeug 39S





GEIER®

Die Geier 39S ist das Ergebnis intensiver Entwicklungsarbeit und überzeugt durch ihre extrem kompakte Bauweise und die äußerst geringen Außenmaße. Es ist uns gelungen, Spitzentechnik und Kraft auf kleinstem Raum zu vereinen; das macht unsere Raupenfahrzeuge so innovativ und zukunftsweisend in all seinen Details. Mit der um 180 Grad drehbaren Sitz-Stehposition, haben Sie alles bestens im Blick und ihre Aufgaben fest im Griff. Die übersichtliche Anordnung des eigens entwickelten Lenksystems verhindert ein „Hebelwirrwarr“. Alles ist übersichtlich, sehr leicht handzuhaben, ergonomisch und rundum sicher. Einzigartig ist das speziell gefederte Fahrwerk und der Zapfwellenantrieb für Zusatzgeräte, die dadurch schnell und ohne technischen Aufwand direkt auf das Raupenfahrzeug aufgesattelt werden können.

Technische Daten – Geier 39S

A Breite (mm)	760
B Breite (mm)	620
C Kettenbreite (mm)	230
K Kettenlänge (mm)	1495
L Länge (mm)	1980
H Höhe (mm)	2000
Leergewicht (kg)	890
Dieselmotor	Yanmar
Hubraum (cm ³)	1642
Zylinder	3
Leistung (PS) NG	40
U/min	3000
Kühlung	Wasser
Dieselbehälter (l)	18
Batterie (V/Ah)	12 / 62
Drehstromlichtmaschine (A)	40
Antrieb	Hydrostatisch
Geschwindigkeit (km/h)	0-8
Fahrwerk	Gefedert
Servicepumpe (l/min)	33
Arbeitsdruck (bar)	180
Ölbehälter (l)	62
Steuergerät elektro-proportional DW	4x
Mengenteiler	1x
Tempomat	1x
Zapfwelle mechanisch	1x
Lenkung GEIER 180° / LRS	1x

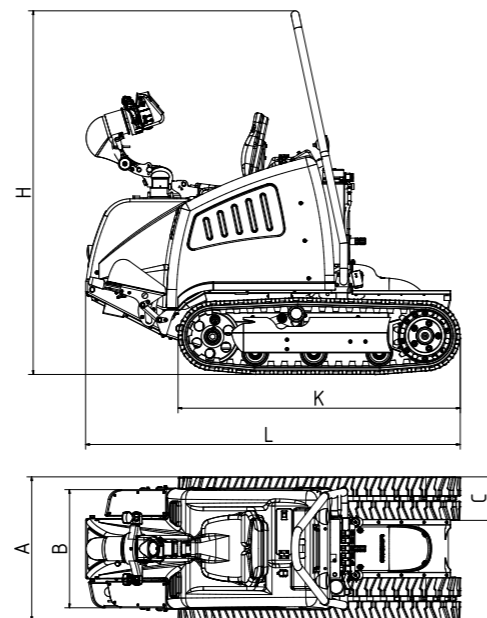

Technische Änderungen vorbehalten



GEIER®



Komfortabel und durchdacht - drehbare Sitz-Stehposition

Die Geier 39S lässt sich perfekt an Ihre Bedürfnisse anpassen. Das neue Konzept der Sitz-Stehposition ermöglicht Ihnen mit wenigen einfachen Handgriffen die Sitzposition, und unabhängig davon auch die Lenkung um 180 Grad zu drehen. So ist ein effizienter Betrieb der Maschine auch im Stehen gewährleistet. Die Trittbretter können elektrisch auf die gewünschte Höhe angepasst werden und garantieren dadurch, sowohl in der Steh- als auch in der Sitzposition, maximalen Betriebskomfort.

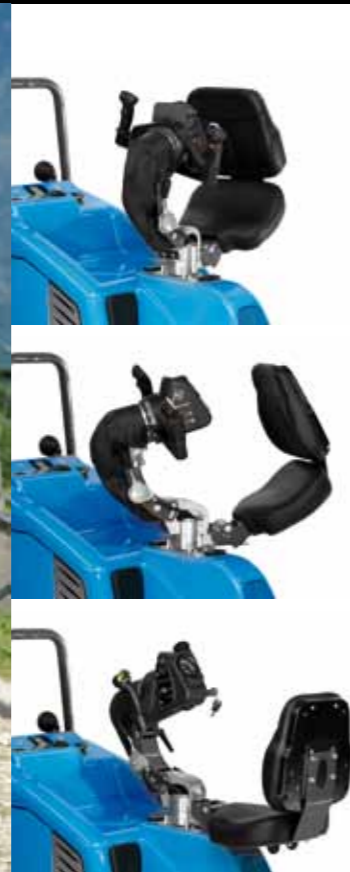



GEIER®

Ergonomisch und formschön - das neue Lenksystem LRS

Das neue Lenkkonzept vereint alle Funktionen auf kleinstem Raum. Mit beiden Händen an der Lenkeinheit haben Sie alles jederzeit bequem und sicher im Griff und sofort zur Hand. Der rechte Hebel steuert die Fahrtrichtung – vor und zurück.



Wird das Lenkrad bis zum Anschlag gedreht, bewegen sich die Gummiketten in entgegengesetzte Laufrichtung und das Fahrzeug dreht sich auf der Stelle stehend. Der Multifunktionshebel links steuert alle hydraulischen Aufgaben: Tempomat, Zapfwelle und Schwimmstellung für das Hebewerk. Das zentral und übersichtlich in der Lenkeinheit angebrachte Display informiert Sie detailliert über alle Funktionen des Aggregats.





GEIER®

Stark und schmal - zukunftsweisende Technologie

Die niedrig und kompakt gehaltene Bauweise der Geier 39S garantiert eine ideale Gewichtsverteilung und damit solide Standfestigkeit. Bei der Entwicklung stand absolute Sicherheit und die praktische und einfache Handhabung im Vordergrund. Trotz der geringen Baugröße der 39S wird auch hier nicht, wie in der gesamten Geier-Fahrzeugserie, auf zupackende Negativbremsen und kraftvollen Antrieb verzichtet.



Unverwechselbare Merkmale:

- 40 PS Dieselmotor auf kleinstem Raum untergebracht
- Großer 62 Liter-Hydrauliköltank
- Dieseltank mit 18 Liter Füllmenge
- Kunststoffhaube mit Außenmaßen von 62cm
- Gefedertes Fahrwerk mit Einzelradaufhängung für erhöhten Fahrkomfort und optimale Traktion auch in sehr schwierigem Gelände



GEIER®

Durchdachte Details

Entwicklung bedeutet Innovation. Unaufhaltsam arbeiten wir daran. Das Ergebnis dieses Reifeprozesses steckt in jedem noch so kleinen Detail: von A wie Arbeitsscheinwerfer bis Z wie Zapfwelle. Perfekt durchdachte Hydraulikanschlüsse, große integrierte Lufteinlässe zur Motorkühlung, eine Kniepolsterung für höchsten Anwenderkomfort auch in Stehposition gehören bei der Geier 39S zur Serienausstattung. Damit Sie jederzeit die gewünschten Bordwerkzeuge griffbereit haben, hält ein integriertes Werkzeugfach alles Nötige für sie bereit.



Durch den mechanischen Direktantrieb der Zapfwelle über den Motor, wird ein optimaler Wirkungsgrad erreicht und vermeidet zusätzliche Belastung für das Hydrauliköl.



GEIER®

Hebewerk - stark und flexibel

Das neue Lenkkonzept ermöglicht die komfortable und sichere Steuerung der GEIER 39S mit Hebewerk, im Stehen oder auch im Sitzen.

Das Hebewerk kann innerhalb weniger Minuten auf das Basisgerät eingeschoben und fixiert werden. Mit dem Hebewerk können Sie alle handelsüblichen Geräte mit einer Aufnahme der Kategorie 1 tragen bzw. betreiben.

Abmessungen 39S mit Hebewerk

A	Breite (mm)	760
B	Breite (mm)	620
C	Kettenbreite (mm)	230
K	Kettenlänge (mm)	1495
L	Länge (mm)	2230
H	Höhe (mm)	2000
Leergewicht (kg) Hebewerk		45
Tragkraft (kg)		300
Kategorie		1

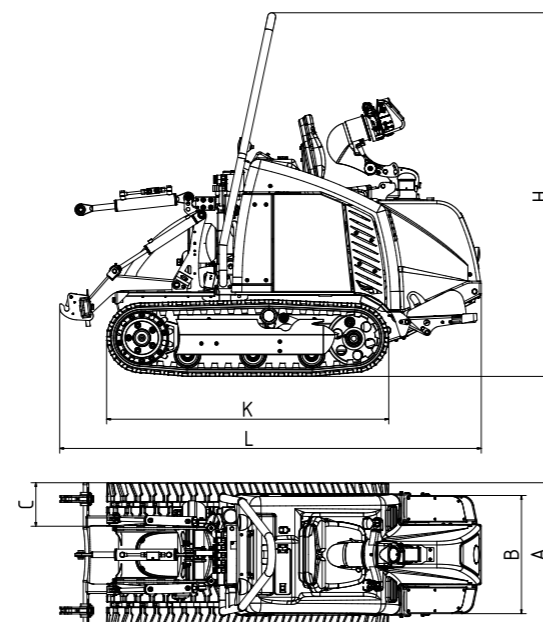

GEIER®



Sprüher G20 - kompakt und effektiv

Das Sprühgerät G20 der Geier 39S ist passgenau und präzise auf das Basisgerät abgestimmt und überzeugt durch sein großes Tank-Fassungsvermögen von 200 Litern und sein kraftvolles Gebläse mit Querstromaufsatz. Funktionalität und Design perfekt vereint und auch auf schwierigstem Terrain jederzeit für Sie einsatzbereit.



Abmessungen 39S mit Sprüher

A Breite (mm)	760
B Breite (mm)	620
C Kettenbreite (mm)	230
K Kettenlänge (mm)	1495
L Länge (mm)	2495
H Höhe (mm)	2000
Leergewicht Sprüher (kg)	140

Sprüher G20

Tankinhalt (l)	200
Axialgebläße	Ja
Querstromaufsatz	Ja
Luftleistung (m/h)	22.000
Geschwindigkeit / Stufe	1
Pumpe 3 Membrane	1
Literleistung (l/min)	50
Druck max (bar)	40
Doppelschwenkdüsen	10
Steuerung	4 Sektoren
Drehkranz hydraulisch	optional
Frischwassertank (10 lt)	Ja

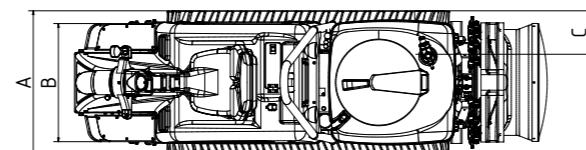
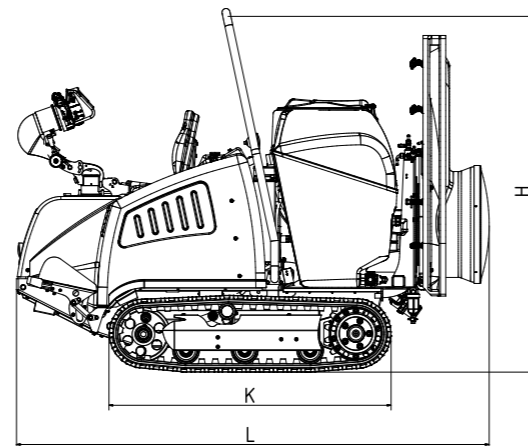



GEIER®

Geier GmbH
Raupenfahrzeuge
St. Felixweg 34
I-39020 Marling (BZ), Italy
Tel. +39 0473 442260
Fax +39 0473 200141

info@geier.it
www.geier.it